

PNRR

MISSIONE 2 - C. 4 INT. 2.1B

Legge 29.12.2021, n. 233 - conversione in Legge, con modificazioni, del D.L. 6.11.2021, n. 152

PIANO NAZIONALE DI RIPRESA E RESILIENZA (PNRR), NELL'AMBITO DELLA MISSIONE 2 ,COMPONENTE 4, INVESTIMENTO 2.1B - MISURE PER LA GESTIONE DEL RISCHIO ALLUVIONE E PER LA RIDUZIONE DEL RISCHIO IDROGEOLOGICO LAVORI"

SISTEMAZIONE IDRAULICA DEL FOSSO DELL'ACQUACETOSA A MONTE DI VIA C. COLOMBO CUP F81J21000020001

SOGGETTO ATTUATORE:



DIREZIONE LAVORI PUBBLICI E INFRASTRUTTURE

RESPONSABILE UNICO DEL PROGETTO:
Arch. Lea Fanny Pani

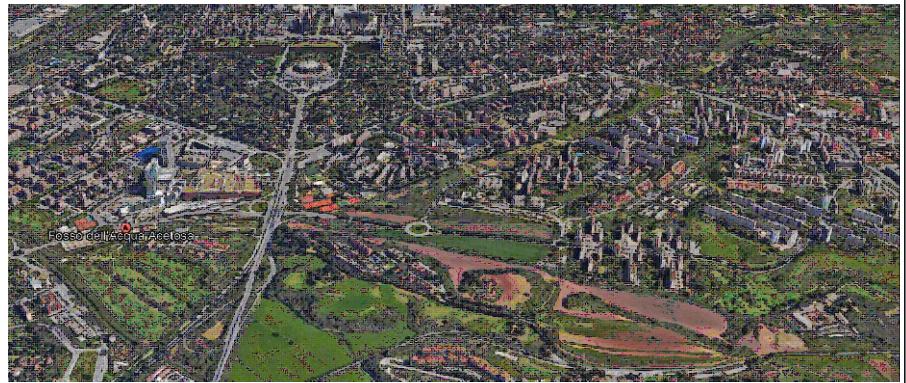

DIREZIONE LAVORI



G.EDI.S. S.r.l.

DIRETTORE DEI LAVORI:
Ing. Raffaele Abbate

DIRETTORE OPERATIVO:
Geol. David Simoncelli



IMPRESA

I.GE.CO. S.R.L. unipersonale
IMPRESA GENERALI COSTRUZIONI
04100 LATINA – Viale Gramsci n. 5
P.I.-C.F. n.00277730594 – tel/fax 0773/489048



PERIZIA DI VARIANTE 1

Oggetto dell'elaborato:

ELABORATI GRAFICI TRAVI PONTE

Località	Fase	N. Tavola	Scala	Data
ROMA	PV	EG04		12/03/2026

Versioni

Data modifica

Versioni	Data modifica
0. Prima emissione	
1.	
2.	
3.	

PLANIMETRIA IMPALCATO - CARPENTERIA

Scala 1.50



SEZIONE LONGITUDINALE IMPALCATO (A:A) - CARPENTERIA

Scala 1.50

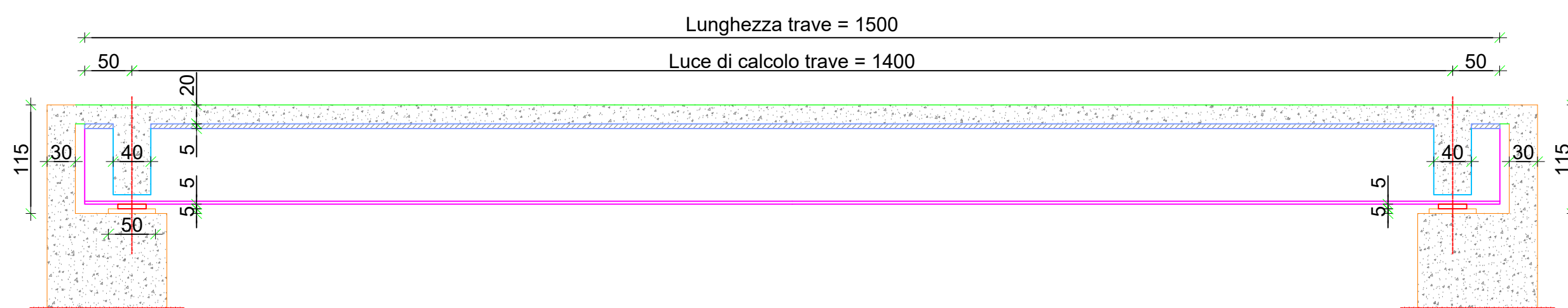

SEZIONE TRASVERSALE IMPALCATO IN CAMPATA (C:C) CARPENTERIA

Scala 1.50

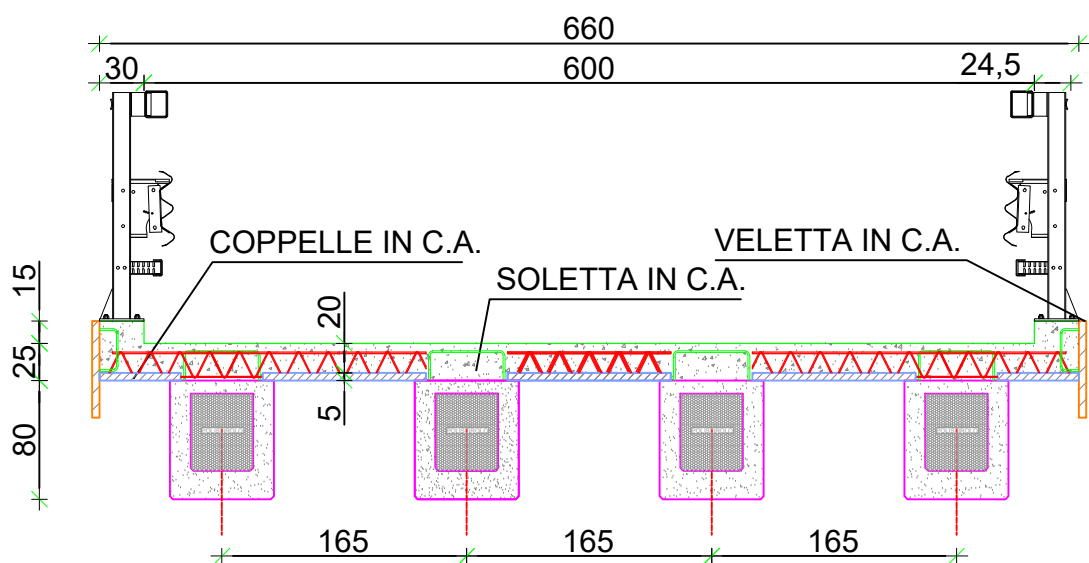

SEZIONE TRASVERSALE IMPALCATO IN ASSE TRAVERSO (B:B) CARPENTERIA

Scala 1.50

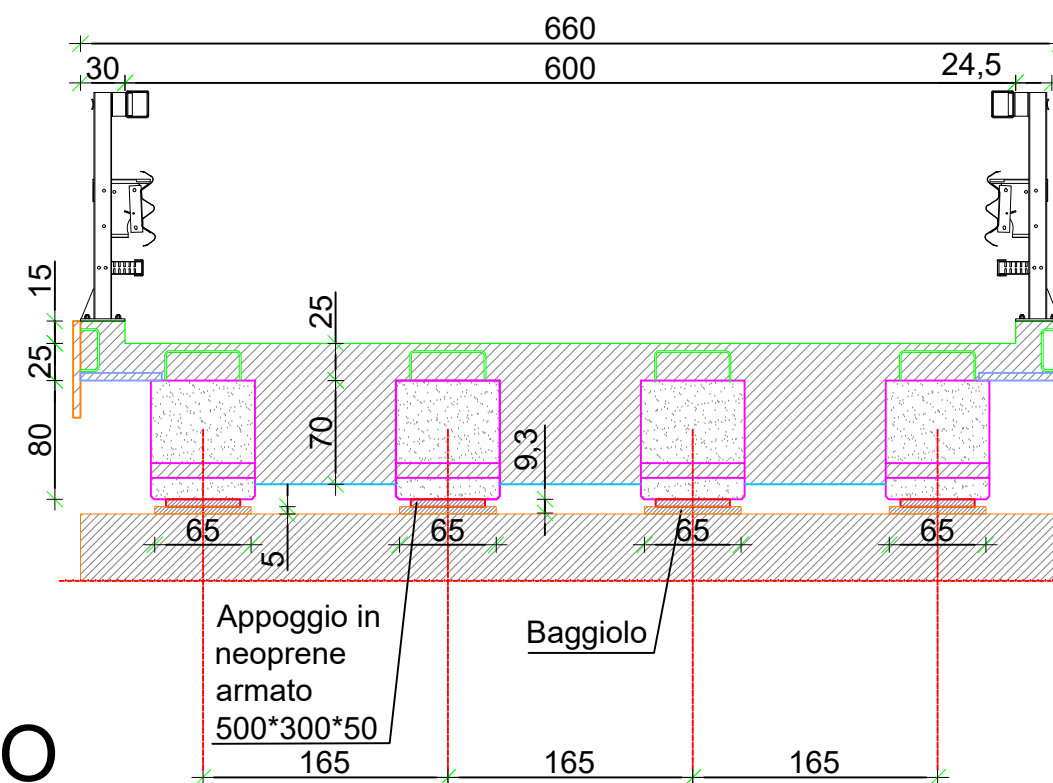

PLANIMETRIA POSIZIONAMENTO BAGGIOLI - CARPENTERIA

Scala 1.50

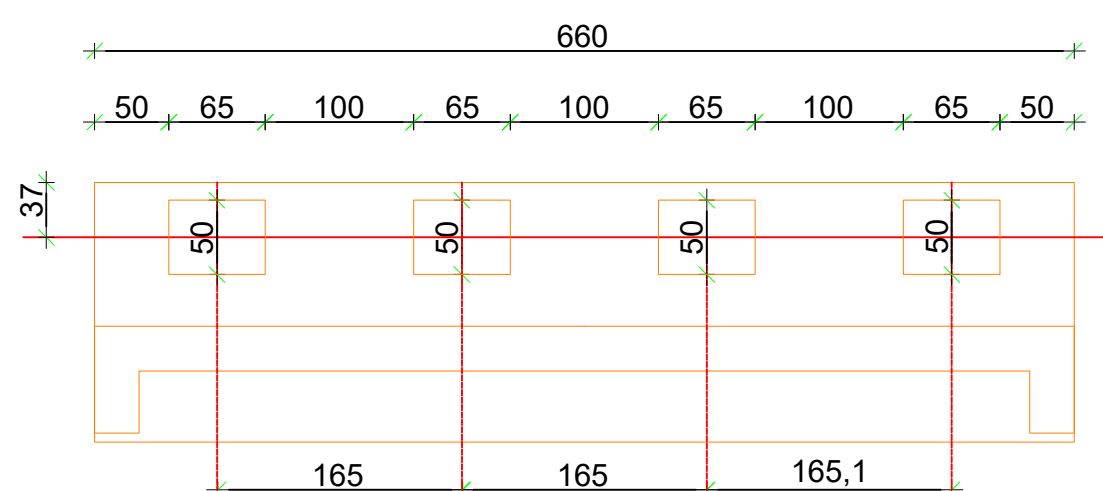

SCHEMA DI SOLLEVAMENTO

Portata min del perno di sollevamento = 250 KN
Angoli limite: a=60° ; b=90°

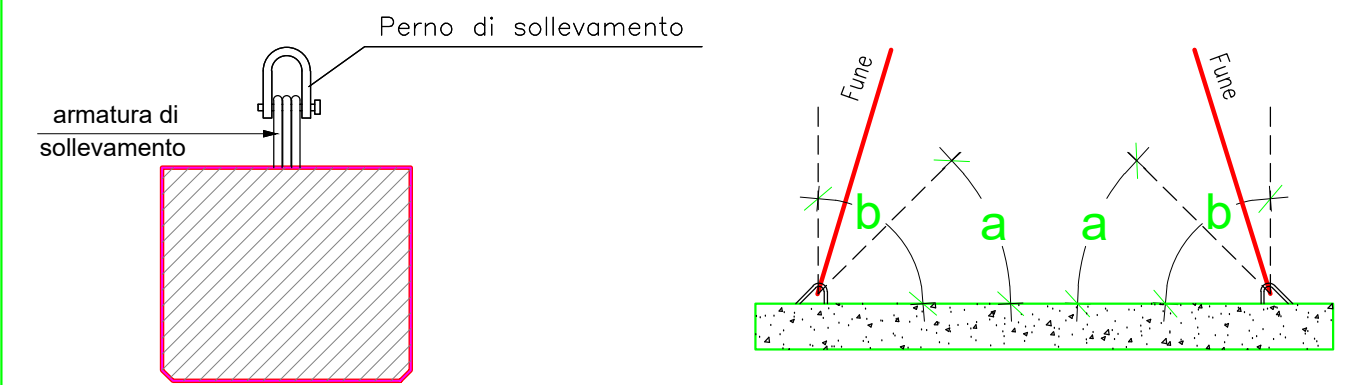

SCHEMA DI STOCCAGGIO

Numero massimo di travi accatastabili: 2

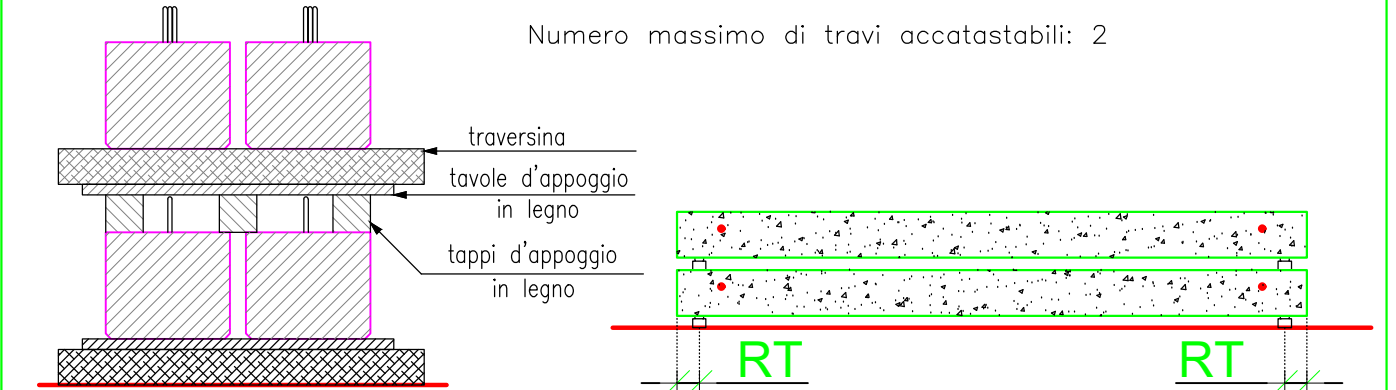

TRASPORTO TRAVE SU AUTOMEZZO

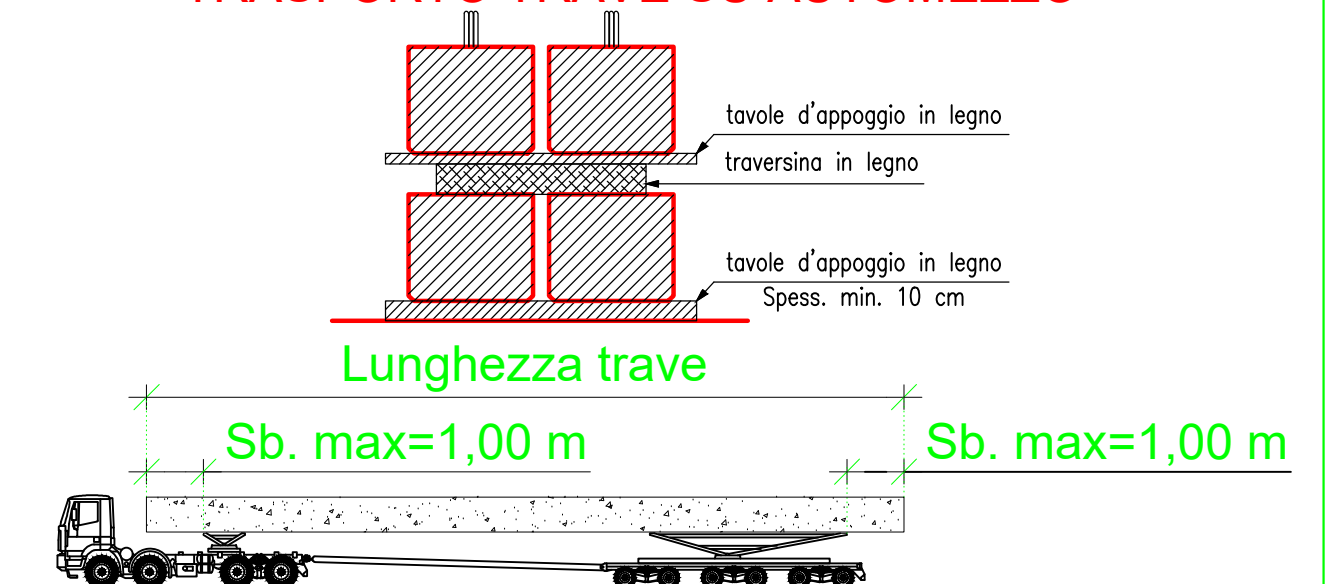

SIGMAC s.r.l.
sede legale
Piazza Pontelanfolfo n. 27,
36100 Vicenza (VI)
P.IVA 01996210249

sede amministrativa
Via Teatro Vecchio 11
30171 Mestre Venezia
Tel.+39 0418946054
e_mail: utec@sigmac.it

stabilimento
Via Taverna Cinquanta Snc,
03040 Ausonia (FR)
Tel. +39 0776951415
e_mail: ausonia@sigmac.it

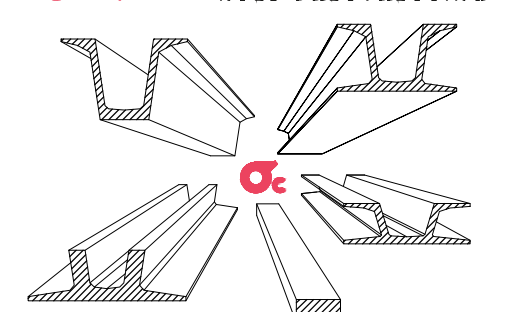

COMMITTENTE	REGIONE LAZIO
IMPRESA ESECUTRICE	IGECO Srl
LOCALIZZAZIONE OPERA	COMUNE DI ROMA (RM)

OPERA	P.N.R.R. NELL'AMBITO DELLA MISSIONE 2, COMPONENTE 4, DESTINATA CON L'INVESTIMENTO 2.1B "NUOVI PROGETTI" - MISURE PER LA GESTIONE DEL RISCHIO ALLUVIONE E PER LA RIDUZIONE DEL RISCHIO IDROGEOLOGICO. FINANZIATO DALL'UNIONE EUROPEA - NEXT GENERATION EU. LAVORI DI SISTEMAZIONE IDRAULICA DEL FOSSO DELL'ACQUA ACETOSA A MONTE DI VIA C. COLOBO". CUP:F81J21000020001 CIG:B1E66A637B.
-------	--

DOCUMENTO	CARPENTERIA IMPALCATO
-----------	-----------------------

rev	data	oggetto revisione	redatto	verificato/approvato
A	12/03/26	Emissione	Ing. A. Soprano	Ing. L. Pedrocchi, L. Pedrocchi

Commessa	26004	Timbro e firma
Codice elaborato	26004-A-D01A	
Archivio	Archivio2026	
Tipo di trave	RH80	
Scala	1:50	
Tavola	1/3	

TERMINI DI LEGGE CI RISERVIAMO LA PROPRIETA' DI QUESTO ELABORATO CON DIVIETO DI RIPRODURLO O RENDERSLO NOTO A TERZI SENZA LA NOSTRA AUTORIZZAZIONE

SEZIONE (2:2) TRASVERSALE IN CAMPATA ARMATURA TRAVE scala 1:5

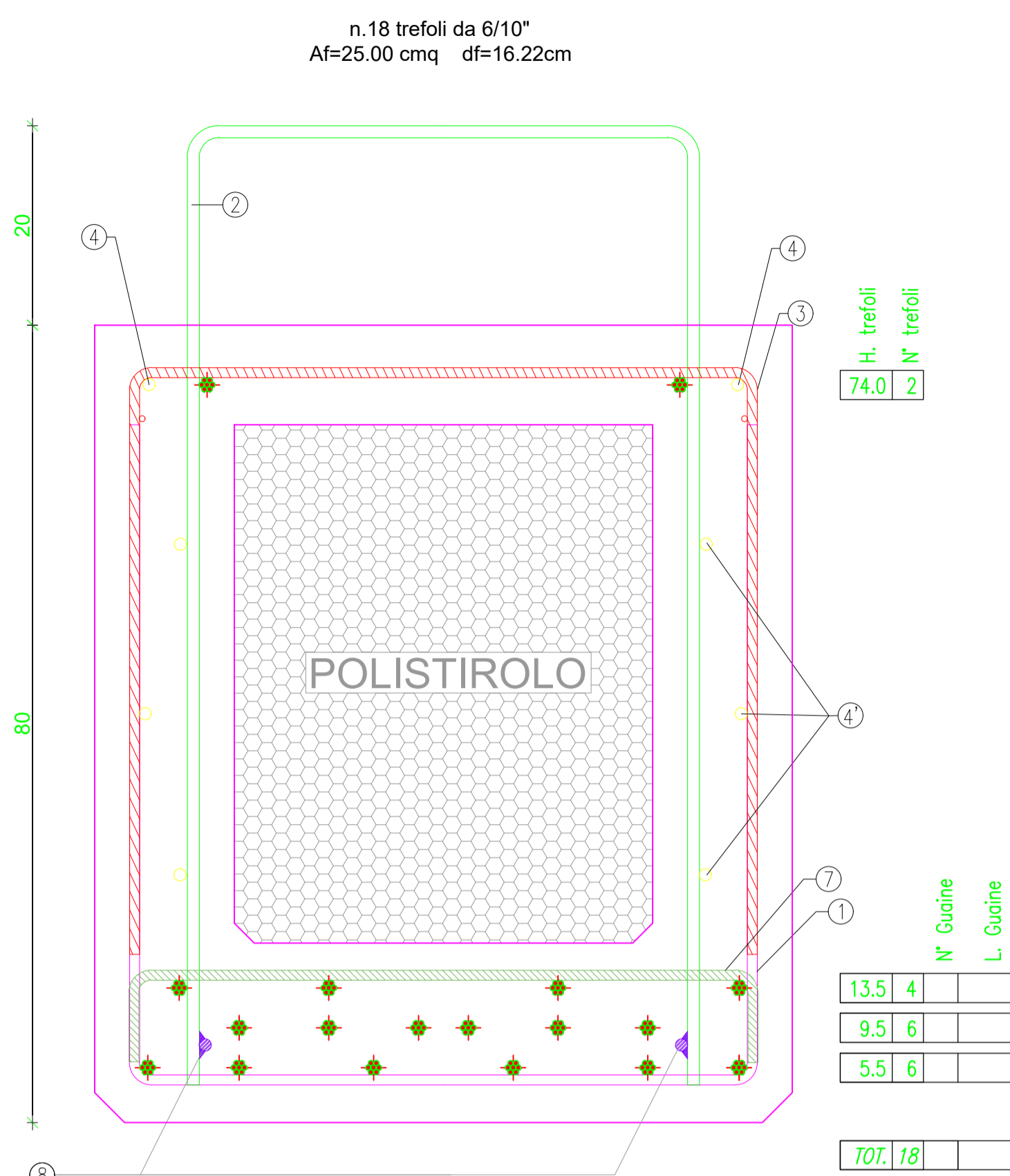

N.B.:
- Le armature delle posizioni 2,8 devono essere saldate tra loro su entrambi i lati conformemente alla EN ISO 17660-1

SEZIONE (1:1) TRASVERSALE ALL'APPOGGIO ARMATURA TRAVE scala 1:5

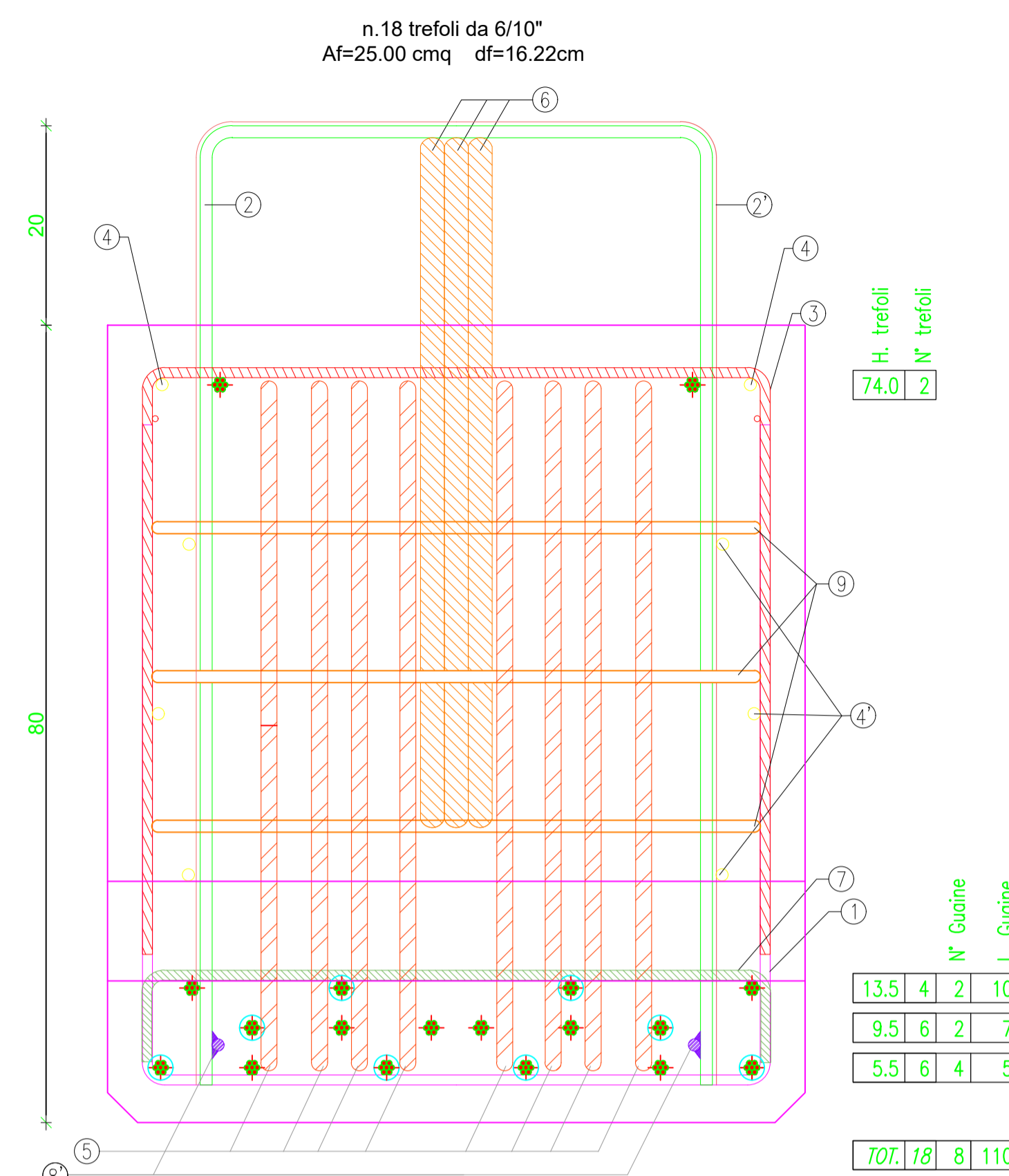

N.B.:
- Le armature delle posizioni 2,2' e 8' devono essere saldate tra loro su entrambi i lati conformemente alla EN ISO 17660-1

SEZIONE LONGITUDINALE TRAVE IN C.A.P. - ARMATURA scala 1:10

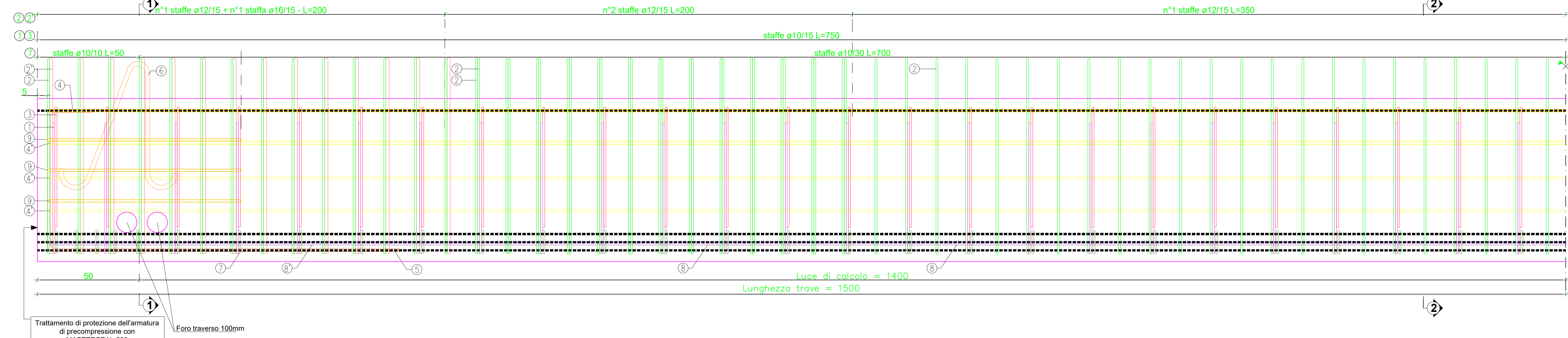

LEGENDA MISURE BARRE ARMATURA LENTA

LE INDICAZIONI DI SEGUITO RIPORTATE RISPETTANO I REQUISITI DELLA TAB. 11.3.1B DEL D.M. 17/01/2018.

DIAMETRI MINIMI MANDRINO DI PIEGATURA	
$d_b < 12 \text{ mm}$	$d_b = 4 \emptyset$
$12 \text{ mm} \leq d_b \leq 16 \text{ mm}$	$d_b = 5 \emptyset$
$16 \text{ mm} < d_b \leq 25 \text{ mm}$	$d_b = 8 \emptyset$
$25 \text{ mm} < d_b \leq 40 \text{ mm}$	$d_b = 10 \emptyset$

DISTINTA ARMATURE TRAVE Lunghezza in asse $L_t = 15,00\text{m}$ TRAVI = 4

Pos.	Sagomatura	\emptyset	Sviluppo	Quantità	Passo	Peso	
1	[Diagram]	10	1,94	50	30	38,3	
		6	14,90	3	-	9,9	
2	[Diagram]	12	2,42	127	15	273,0	
		8	14,90	3	-	17,7	
		12	11,00	2	-	19,5	
		16	2,00	2*2	-	-	
2'	[Diagram]	16	2,42	28	15	106,9	
		8	1,00	3	-	1,2	
3	[Diagram]	10	1,94	50	15	58,8	
		16	2,00	2*2	-	12,6	
4	[Diagram]	12	16,00	2	-	28,4	
		10	16,00	6	-	59,3	
5	[Diagram]	16	3,00	8*2	-	75,7	
		24	1,50	3*2	-	31,8	
7	[Diagram]	10	0,84	50	15	25,9	
		8 Vedere Posizione 2					
8'	[Diagram]	8' Vedere Posizione 2'					
		12	2,50	3*2	-	13,3	

RIEPILOGO INCIDENZE TRAVE

Peso totale ACCIAIO	772,3 kg	Incidenza ACCIAIO al ml	51,49 kg
Peso totale TREFOLO	293,3 kg	Incidenza TREFOLO al ml	19,55 kg
Volume totale CLS	5,45 mc	Incidenza CLS al ml	0,36 mc
PESO teorico TRAVE	136 kN	+5% Tolleranza sul peso	

SPECIFICHE TECNICHE - Ponte di 1a categoria (D.M. 17/01/2018)

NORMATIVA DI PRODOTTO EUROPEA DI RIFERIMENTO: EN15050	
CARATTERISTICHE DEI MATERIALI E MODALITA' ESECUTIVE: conformi al D.M. 17/01/2018	
CALCESTRUZZO SOLETTA, TRAVERSI, CORDOLI	
CLASSE DI RESISTENZA	C 32/40
CLASSE DI ESPOSIZIONE	XC4
Classe di consistenza determinata in base all'abbassamento del cono (UNI EN 12350-2)	S4
DIMENSIONE MASSIMA INERTE	30 mm
TRAVI PREFABBRICATE:	
CLASSE DI RESISTENZA	C 45/55
CLASSE DI ESPOSIZIONE	XC4
Classe di consistenza determinata in base all'abbassamento del cono (UNI EN 12350-2)	S5
DIMENSIONE MASSIMA INERTE	16 mm
Resistenza caratteristica allo scassero	Rckj >= 40 MPa
ACCIAIO:	B450C
TIPO	B450C
COPRIFERRO NOMINALE:	
ARMATURA LENTA TRAVI	35 mm
ARMATURA PRETENSIONE TRAVI	45 mm
ARMATURA LENTA SOLETTA	40 mm
+ Il copri ferro deve essere approntato ripetuto mediante adeguati distanzieri in plastica o cernierato.	
Le barre devono essere collegata tra di loro mediante adeguata legatura per evitare il loro spostamento durante il getto e garantire comunque ricoprimento e posizione di progetto.	
SOVRAPPORZIONE SOLETTA E TRAVERSI:	
	600
ACCIAIO PER PRECOMPRESSIONE TRAVI PREFABBRICATE:	
ACCIAIO ARMONICO:	trefoli stabilizzati 0,6
f _{pk}	>= 1860 N/mm ²
f _{yk}	>= 1670 N/mm ²
σ _{sp}	1425 N/mm ²

SCHEMA DI SOLLEVAMENTO

Portata min del perno di sollevamento = 250 KN
Angoli limite: a=60° ; b=90°

SCHEMA DI STOCCAGGIO

Numero massimo di travi accostabili: 2

TRASPORTO TRAVE SU AUTOMEZZO

Lunghezza trave Sb. max=1,00 m

SIGMAC s.r.l.
sede legale: Piazza Pontedelfino n. 27, 36100 Vicenza (VI) P.IVA 0199210249
sede amministrativa: Via Teatro Vecchio 11, 30171 Mestre Venezia Tel.+39 0418946054 e-mail: sitec@sigmac.it
stabilimento: Via Taverna Cinquanta Snc, 03040 Aussenia (FR) Tel.+39 077651045 e-mail: aussenia@sigmac.it

63111 ASI Cert
ASI Cert
ASI Cert

REGIONE LAZIO
IMPRESA ESECUTRICE: IGECO Srl
LOCALIZZAZIONE OPERA: COMUNE DI ROMA (RM)

OPERA: P.N.R.R. NELL'AMBITO DELLA MISSIONE 2, COMPONENTE 4, DESTINATA CON L'INVESTIMENTO 2.1B "NUOVI PROGETTI" - MISURE PER LA GESTIONE DEL RISCHIO ALLUVIONE E PER LA RIDUZIONE DEL RISCHIO IDROGEOLOGICO. FINANZIATO DALL'UNIONE EUROPEA - NEXT GENERATION EU. LAVORI DI SISTEMAZIONE IDRAULICA DEL FOSSO DELL'ACQUA ACETOSA A MONTE DI VIA C. COLOBO". CUP: F81J21000020001
CIG: B1E66A637B.

DOCUMENTO: CARPENTERIA ED ARMATURA TRAVE

rev	data	oggetto revisione	redatto	verificato	approvato
A	12/03/26	Emissione	Ing. A. Soprano	Ing. L. Pedrecco	Ing. L. Pedrecco

Commissa: 26004
Codice elaborato: 26004-A-002A
Archivio: Archivio2026
Tipo di trave: RH80
Scala: Varie
Tavola: 2/4

Timbro e firma

SEGNARE IL LOCALE DI RICEVERE LA PROPERTA' DI QUESTO ELABORATO CON DIBETTO DI RIPRODUZIONE E RENDERE NOTA A TERZI SENZA LA NOSTRA AUTORIZZAZIONE

SEZIONE (C:C) TRASVERSALE TRAVE CARPENTERIA scala 1:20

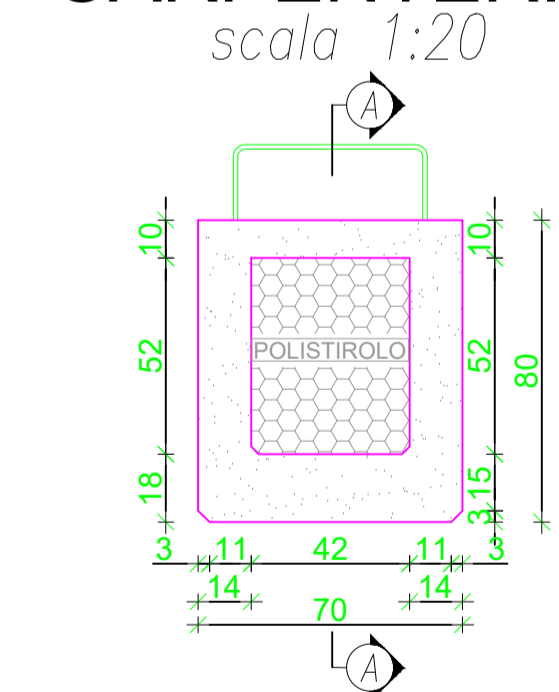

SEZIONE (A:A) LONGITUDINALE TRAVE IN C.A.P. - CARPENTERIA scala 1:20

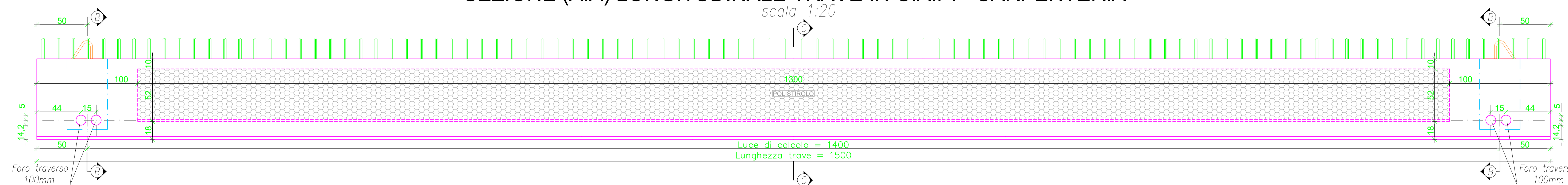

SEZIONE (B:B) TRASVERSALE TRAVE CARPENTERIA scala 1:20

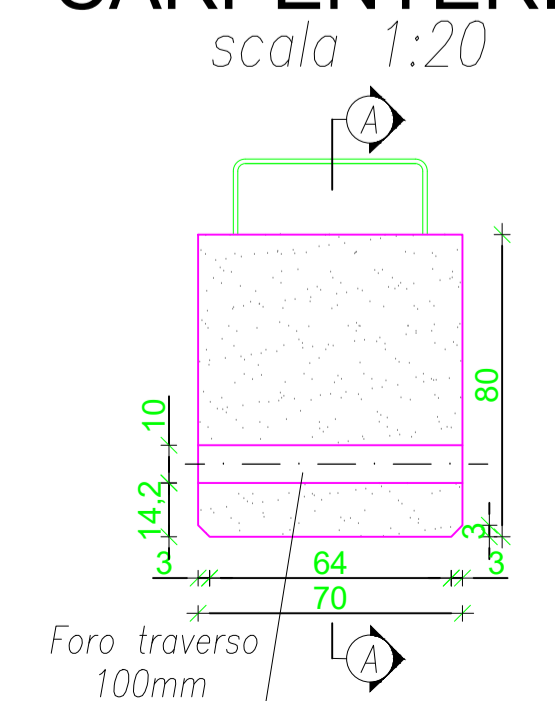

PLANIMETRIA TRAVE IN C.A.P. - CARPENTERIA scala 1:20



**SEZIONE (2:2) TRASVERSALE IN CAMPATA
ARMATURA TRAVE**
scala 1:5

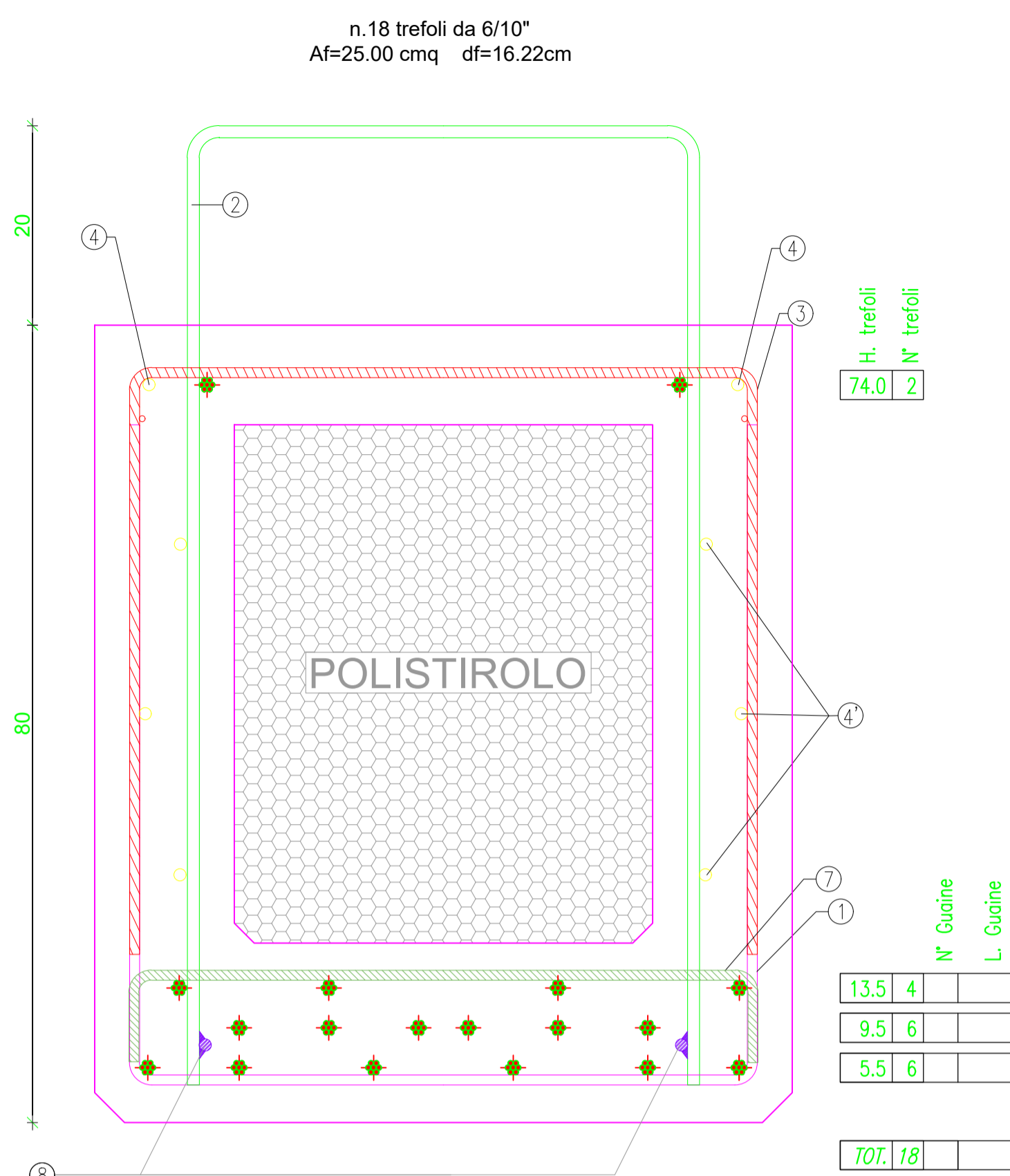

N.B.:
- Le armature delle posizioni 2,8 devono essere saldate tra loro su entrambi i lati conformemente alla EN ISO 17660-1

N° trefoli	L. trefoli
74,0	2
N° Guide	L. Guide
13,5	4
9,5	6
5,5	6
707,18	

**SEZIONE (1:1) TRASVERSALE ALL'APPOGGIO
ARMATURA TRAVE**
scala 1:5

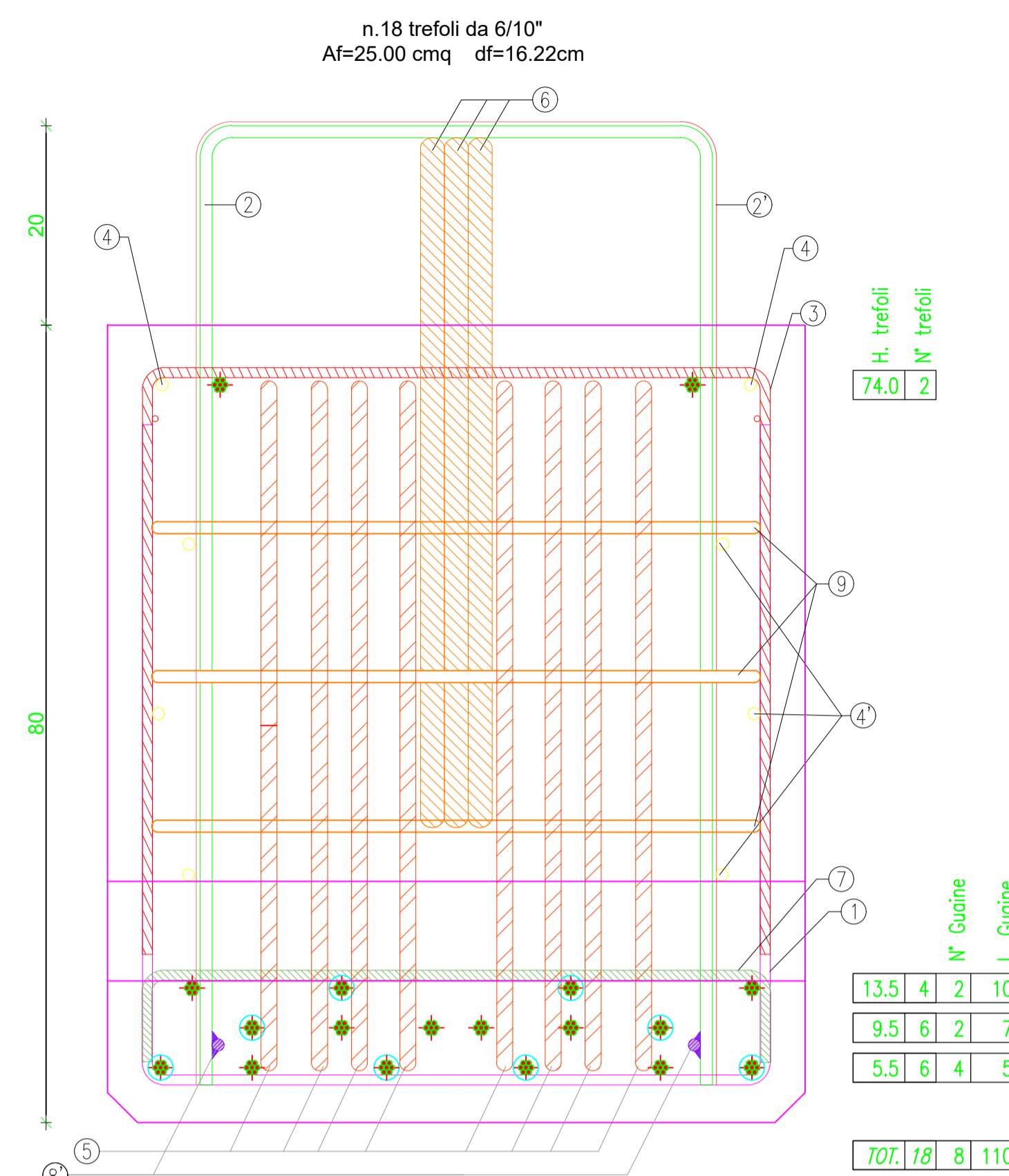

N.B.:
- Le armature delle posizioni 2,2' e 8' devono essere saldate tra loro su entrambi i lati conformemente alla EN ISO 17660-1

N° trefoli	L. trefoli
74,0	2
N° Guide	L. Guide
13,5	4
9,5	6
5,5	6
707,18	
8 1100	

SEZIONE LONGITUDINALE TRAVE IN C.A.P. - ARMATURA
scala 1:10

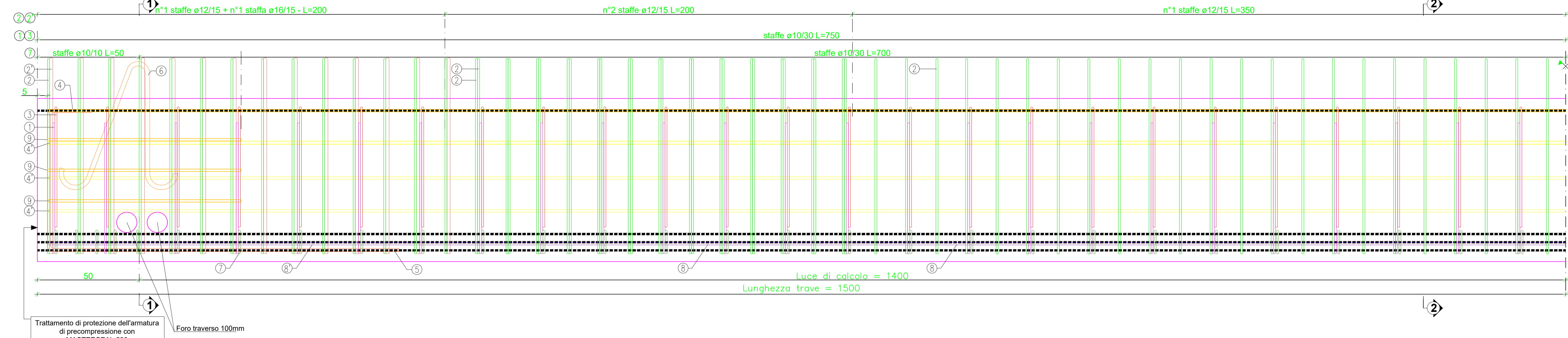

Trattamento di protezione dell'armatura di precompressione con MASTERSEAL 528
Foro trasverso 100mm

LEGENDA MISURE BARRE ARMATURA LENTA

LE INDICAZIONI DI SEGUITO RIPORTATE RISPETTANO I REQUISITI DELLA TAB. 11.3.1B DEL D.M. 17/01/2018.

DIAMETRI MINIMI MANDRINO DI PIEGATURA	
$\phi_s < 12$ mm	$d_{br} = 4 \phi$
12 mm $\leq \phi_s \leq 16$ mm	$d_{br} = 5 \phi$
16 mm $< \phi_s \leq 25$ mm	$d_{br} = 8 \phi$
25 mm $< \phi_s \leq 40$ mm	$d_{br} = 10 \phi$

DISTINTA ARMATURE TRAVE
Lunghezza in asse $L_t = 15,00$ m TRAVI = 4

Pos.	Sagomatura	ϕ	Sviluppo	Quantità	Passo	Peso
1	[Diagram]	10	1,94	50	30	38,3
		6	14,90	3	-	9,9
2	[Diagram]	12	2,42	127	15	273,0
		8	14,90	3	-	17,7
		12	11,00	2	-	19,5
		16	2,00	2*2	-	-
2'	[Diagram]	16	2,42	28	15	106,9
		8	1,00	3	-	1,2
3	[Diagram]	10	1,94	50	30	58,8
		12	16,00	2	-	28,4
4	[Diagram]	10	16,00	6	-	59,3
		16	3,00	8*2	-	75,7
6	[Diagram]	24	1,50	3*2	-	31,8
		10	0,84	50	15	25,9
8	Vedere Posizione 2					
8'	Vedere Posizione 2'					
9	[Diagram]	12	2,50	3*2	-	13,3

RIEPILOGO INCIDENZE TRAVE

Peso totale ACCIAIO	772,3 kg	Incidenza ACCIAIO al ml	51,49 kg
Peso totale TREFOLO	293,3 kg	Incidenza TREFOLO al ml	19,55 kg
Volume totale CLS	5,45 mc	Incidenza CLS al ml	0,36 mc
PESO teorico TRAVE	136 kN	+5% Tolleranza sul peso	

SPECIFICHE TECNICHE - Ponte di 1a categoria (D.M. 17/01/2018)

NORMATIVA DI PRODOTTO EUROPEA DI RIFERIMENTO: EN15050	
CARATTERISTICHE DEI MATERIALI E MODALITA' ESECUTIVE: conformi al D.M. 17/01/2018	
CALCESTRUZZO SOLETTA, TRAVERSI, CORDOLI	
CLASSE DI RESISTENZA	C 32/40
CLASSE DI ESPOSIZIONE	XC4
Classe di consistenza determinata in base all'abbassamento del cono (UNI EN 12350-2)	S4
DIMENSIONE MASSIMA INERTE	30 mm
TRAVI PREFABBRICATE:	
CLASSE DI RESISTENZA	C 45/55
CLASSE DI ESPOSIZIONE	XC4
Classe di consistenza determinata in base all'abbassamento del cono (UNI EN 12350-2)	S5
DIMENSIONE MASSIMA INERTE	16 mm
Resistenza caratteristica allo scassero	Rckj >= 40 MPa
ACCIAIO:	
TIPO	B450C
COPRIFERRO NOMINALE:	
ARMATURA LENTA TRAVI	35 mm
ARMATURA PRETENSIONE TRAVI	45 mm
ARMATURA LENTA SOLETTA	40 mm
* Il copri ferro deve essere riprodotto mediante adeguati distanzieri in plastica o calcestruzzo.	
* Le barre devono essere collegate tra di loro mediante adeguato legatura per evitare il loro spostamento durante il getto e garantire comunque ricoprimento e posizione di progetto.	
SOVRAPPORZIONE SOLETTA E TRAVERSI:	
	600
ACCIAIO PER PRECOMPRESSIONE TRAVI PREFABBRICATE:	
ACCIAIO ARMONICO:	trefoli stabilizzati 0,6
f _{pk}	>= 1860 N/mm ²
f _{prk}	>= 1670 N/mm ²
σ _{spl}	1425 N/mm ²

SCHEMA DI SOLLEVAMENTO
Portata min del perno di sollevamento = 250 KN
Angoli limite: a=60° ; b=90°

SCHEMA DI STOCCAGGIO
Numero massimo di travi accostabili: 2

TRASPORTO TRAVE SU AUTOMEZZO

Lunghezza trave Sb. max=1,00 m

SEZIONE (C:C) TRASVERSALE TRAVE CARPENTERIA
scala 1:20

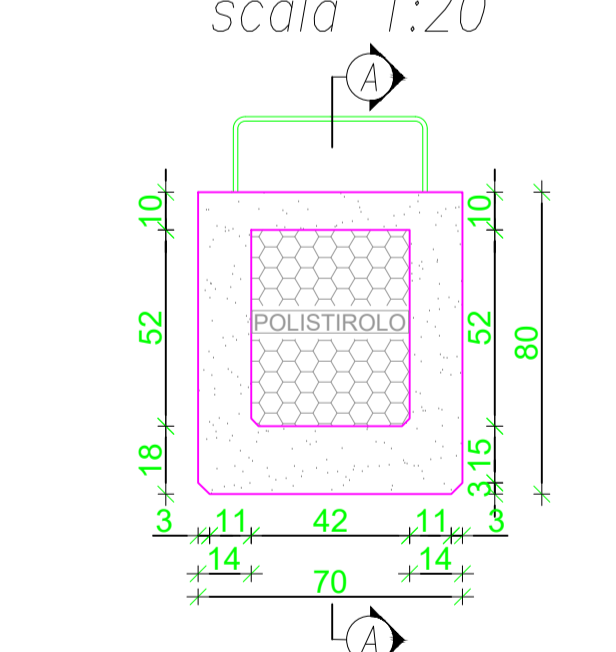

SEZIONE (B:B) TRASVERSALE TRAVE CARPENTERIA
scala 1:20

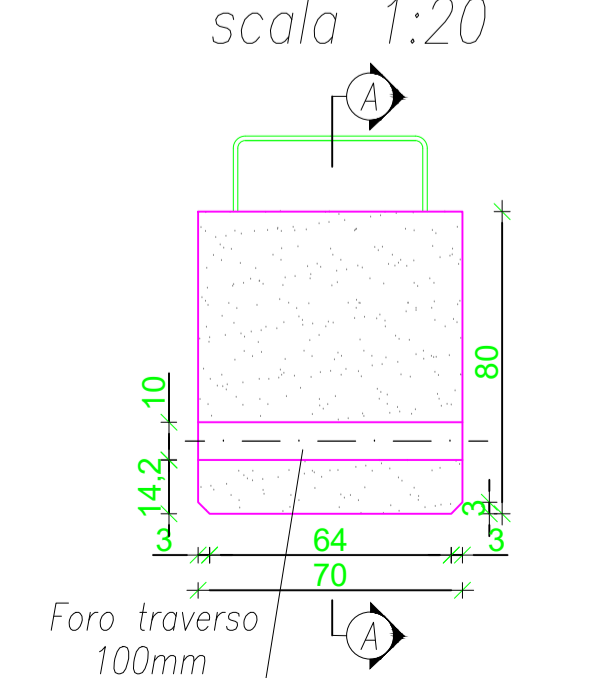

SEZIONE (A:A) LONGITUDINALE TRAVE IN C.A.P. - CARPENTERIA
scala 1:20

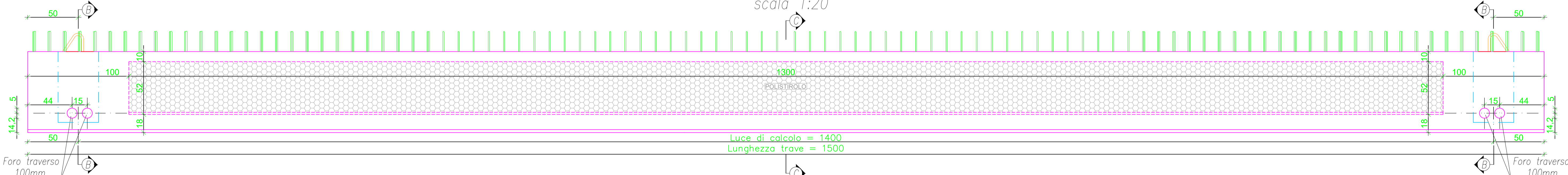

PLANIMETRIA TRAVE IN C.A.P. - CARPENTERIA
scala 1:20



SIGMAC s.r.l.
sede legale: Piazza Pontedelfino n. 27, 31050 Vicenza (VI) P.IVA 0199210249
sede amministrativa: Via Teatro Vecchio 11, 30171 Mestre Venezia Tel.+39 0418946054 e-mail: sitec@sigmac.it
stabilimento: Via Taverna Cinquanta Snc, 03040 Aussenia (FR) Tel.+39 0776511415 e-mail: aussenia@sigmac.it

6 SIGMAC
NEED PRESTRESSING

ASI Cert
SISTEMI PER LA PRESSIONE

ASI Cert
SISTEMI PER LA PRESSIONE

COMMITTENTE	REGIONE LAZIO
IMPRESA ESECUTRICE	IGECO Srl
LOCALIZZAZIONE OPERA	COMUNE DI ROMA (RM)

OPERA

P.N.R.R. NELL'AMBITO DELLA MISSIONE 2, COMPONENTE 4, DESTINATA CON L'INVESTIMENTO 2.1B "NUOVI PROGETTI" - MISURE PER LA GESTIONE DEL RISCHIO ALLUVIONE E PER LA RIDUZIONE DEL RISCHIO IDROGEOLOGICO, FINANZIATO DALL'UNIONE EUROPEA - NEXT GENERATION EU
LAVORI DI SISTEMAZIONE IDRAULICA DEL FOSSO DELL'ACQUA ACETOSA A MONTE DI VIA C. COLOBO*.
CUP:F81J21000020001
CIG:B1E66A637B.

DOCUMENTO

CARPENTERIA ED ARMATURA TRAVE

rev	data	oggetto revisione	redatto	verificato/approvato
A	24/03/26	Emissione	Ing. A. Soprano	Ing. L. Pedrocchi, L. Pedrocchi
B	14/04/26	Refuso su passo staffe PD5 L3	Ing. A. Soprano, Ing. L. Pedrocchi	Ing. A. Soprano, Ing. L. Pedrocchi

Commissa 26004
Codice elaborato 26004-A-002B
Archivio Archivio2026
Tipo di trave RH80
Scala Varie
Tavola 2/4

Timbro e firma

SEGNARE DI LEGGERE O RIVERSIANDO LA PROPRIETA' DI QUESTO ELABORATO CON DIRITTO DI RIPRODUZIONE A RENDERE NOTO A TERZI SENZA LA NOSTRA AUTORIZZAZIONE

SEZIONE (C:C) - COPPELLE E VELETTE

Scala 1:20

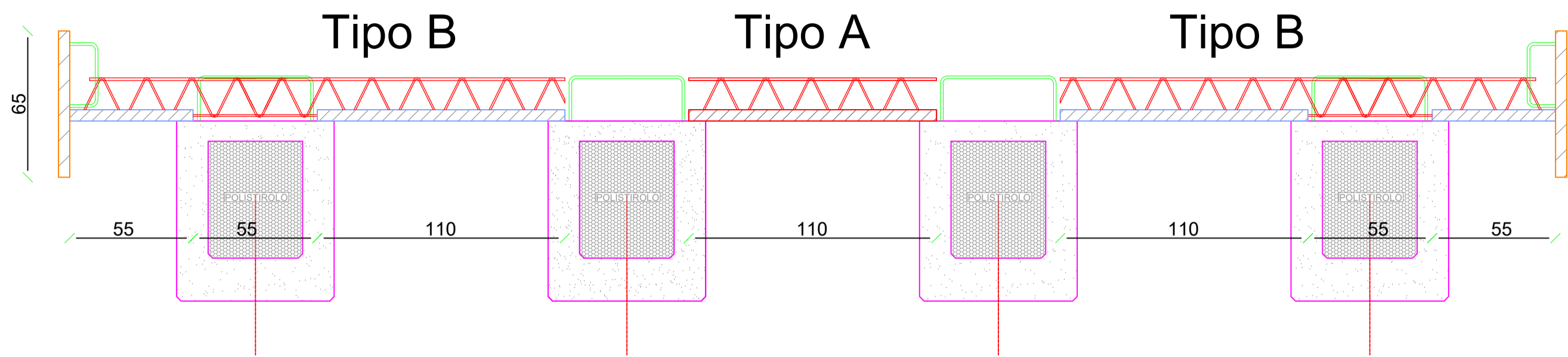

- n° 8 Tipo B da 240cm spessore 5cm
- n° 4 Tipo B da 196cm spessore 5cm
- n° 5 Tipo A da 160cm spessore 5cm
- n° 12 Velette da 240cm spessore 5cm

Traliccio H16,5 - 8/12/7.2 - interasse 60cm
Rete $\phi 5$ passo 15*15

VELETTA

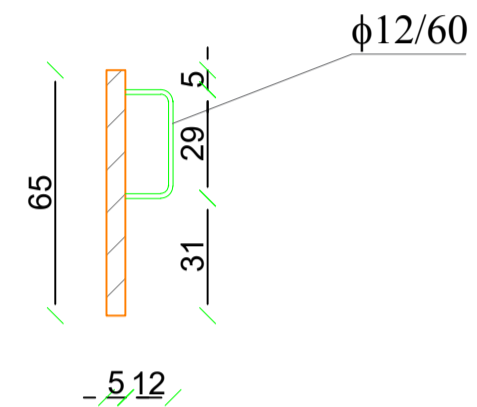

FASI DI GETTO TRAVESSO E SOLETTA

Scala 1.50

Getto traverso

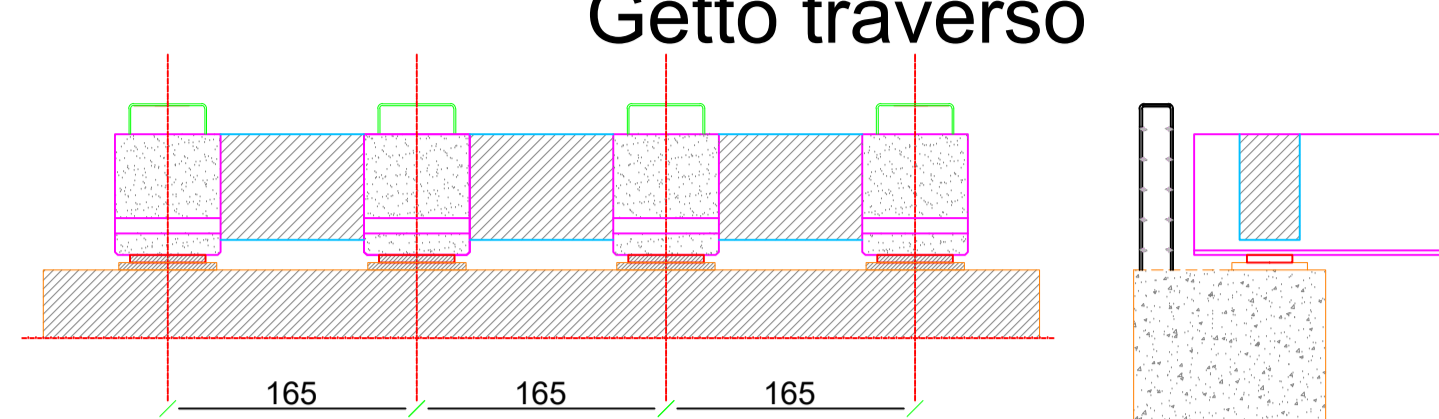

Posizionamento coppelle, loro messa in sicurezza e armatura soletta

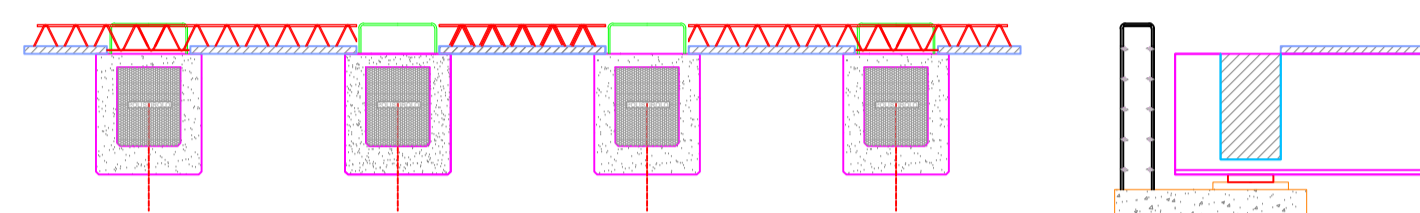

Getto 1° fase soletta e paraghiaia

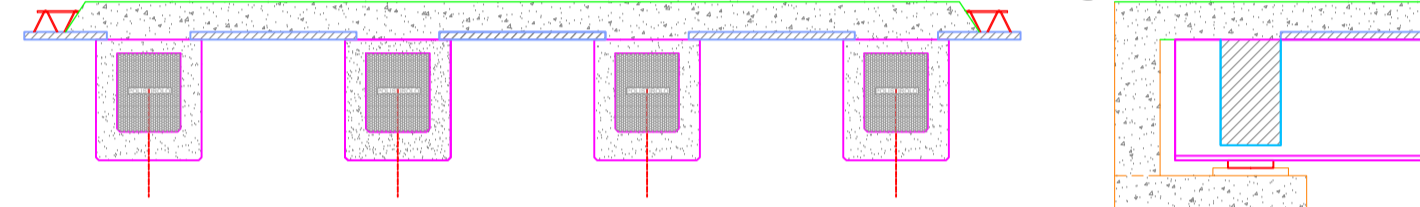

Posizionamento velette

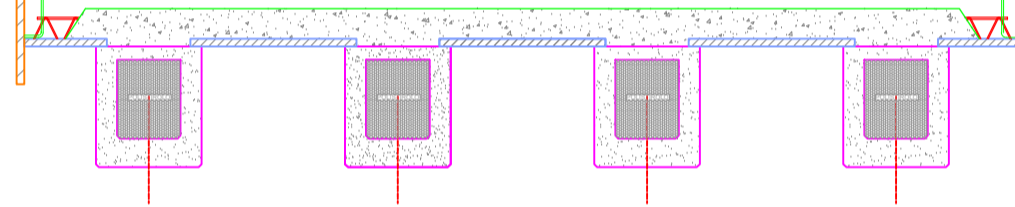

Getto 2° fase

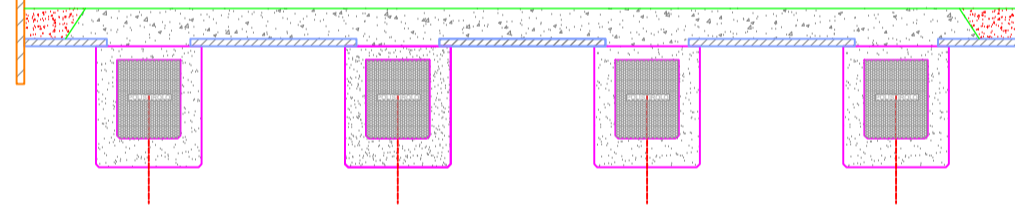

SCHEMA SOLLEVAMENTO LASTRE

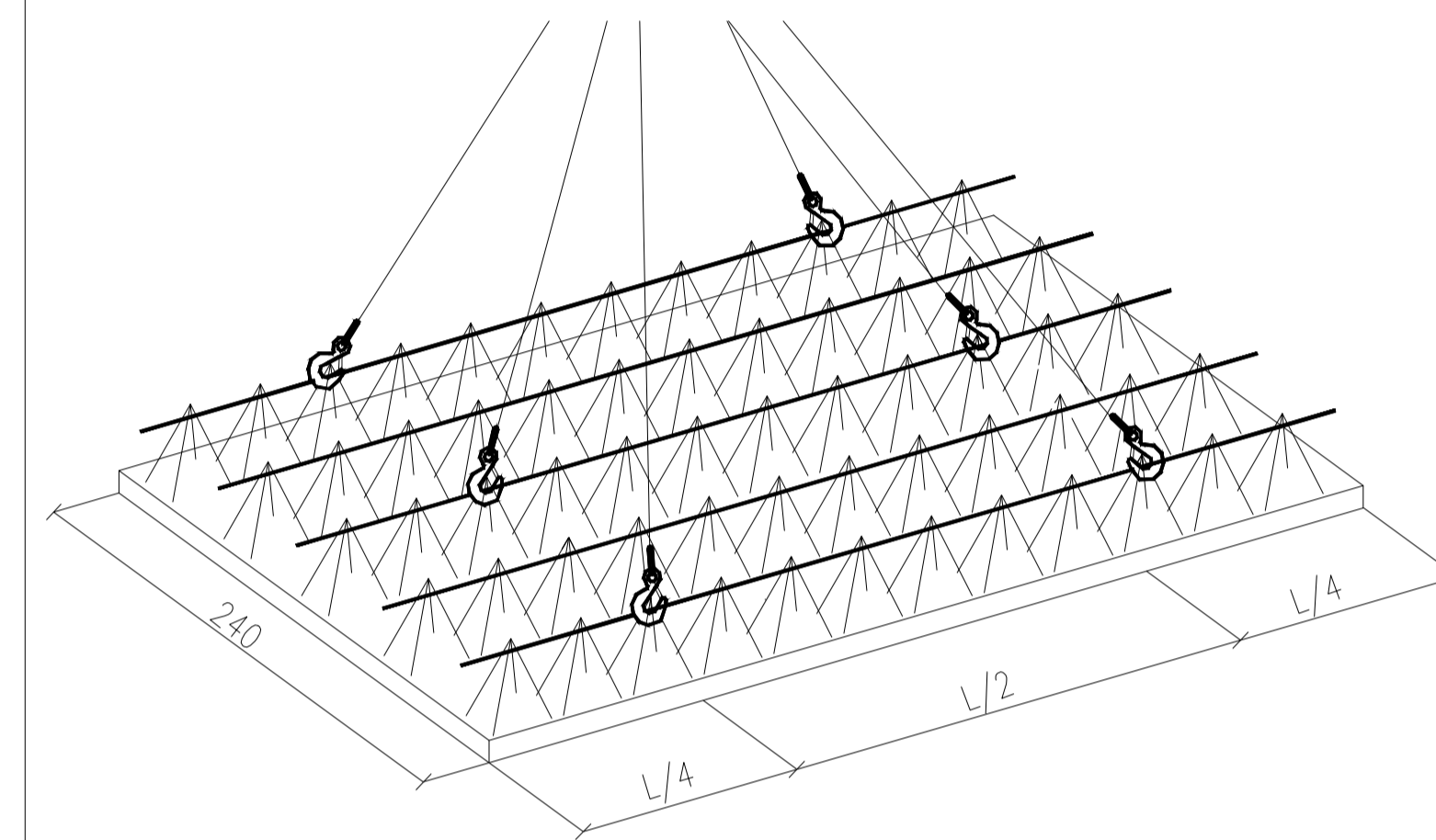
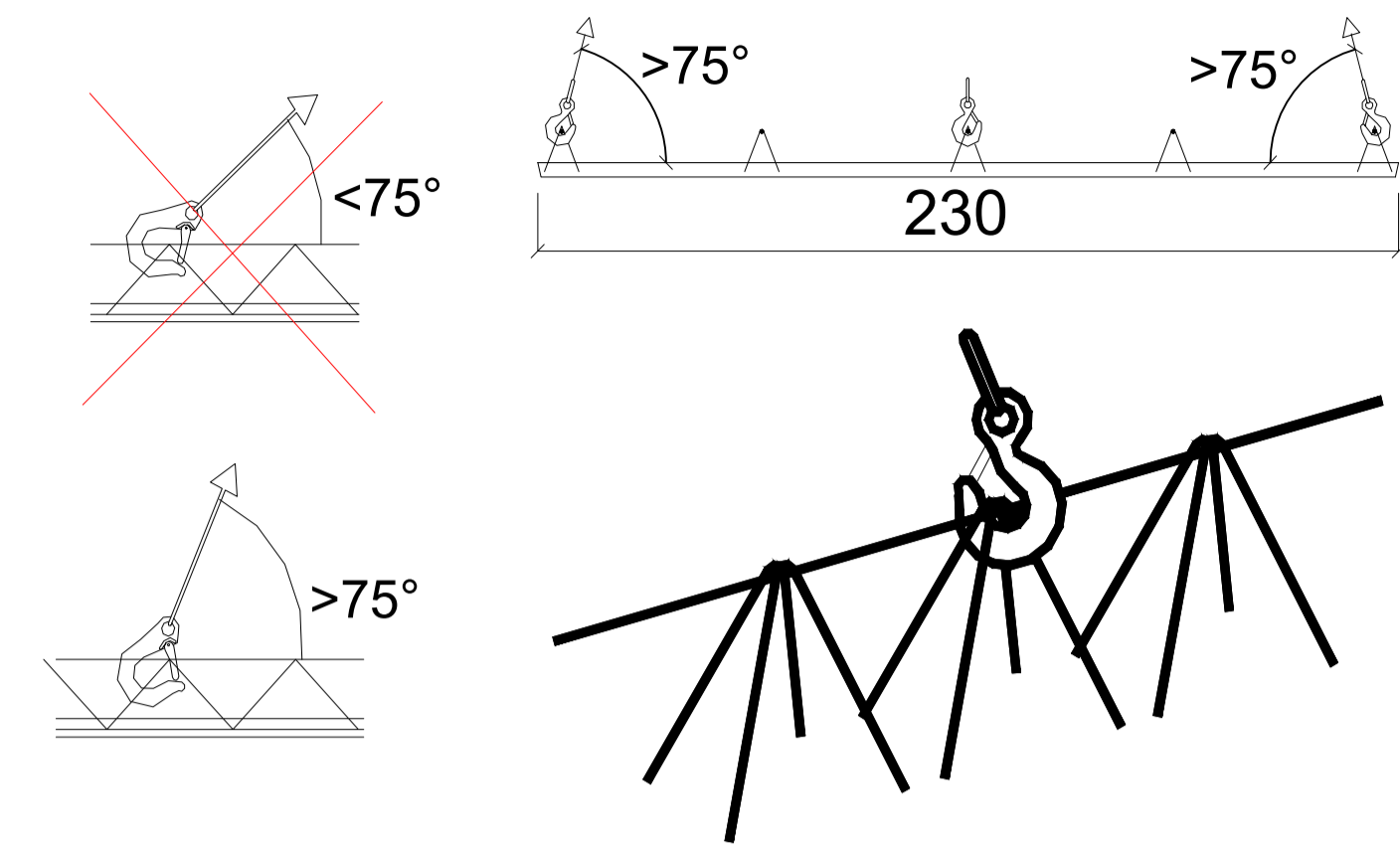

PLANIMETRIA COPPELLE

Scala 1.50

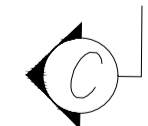
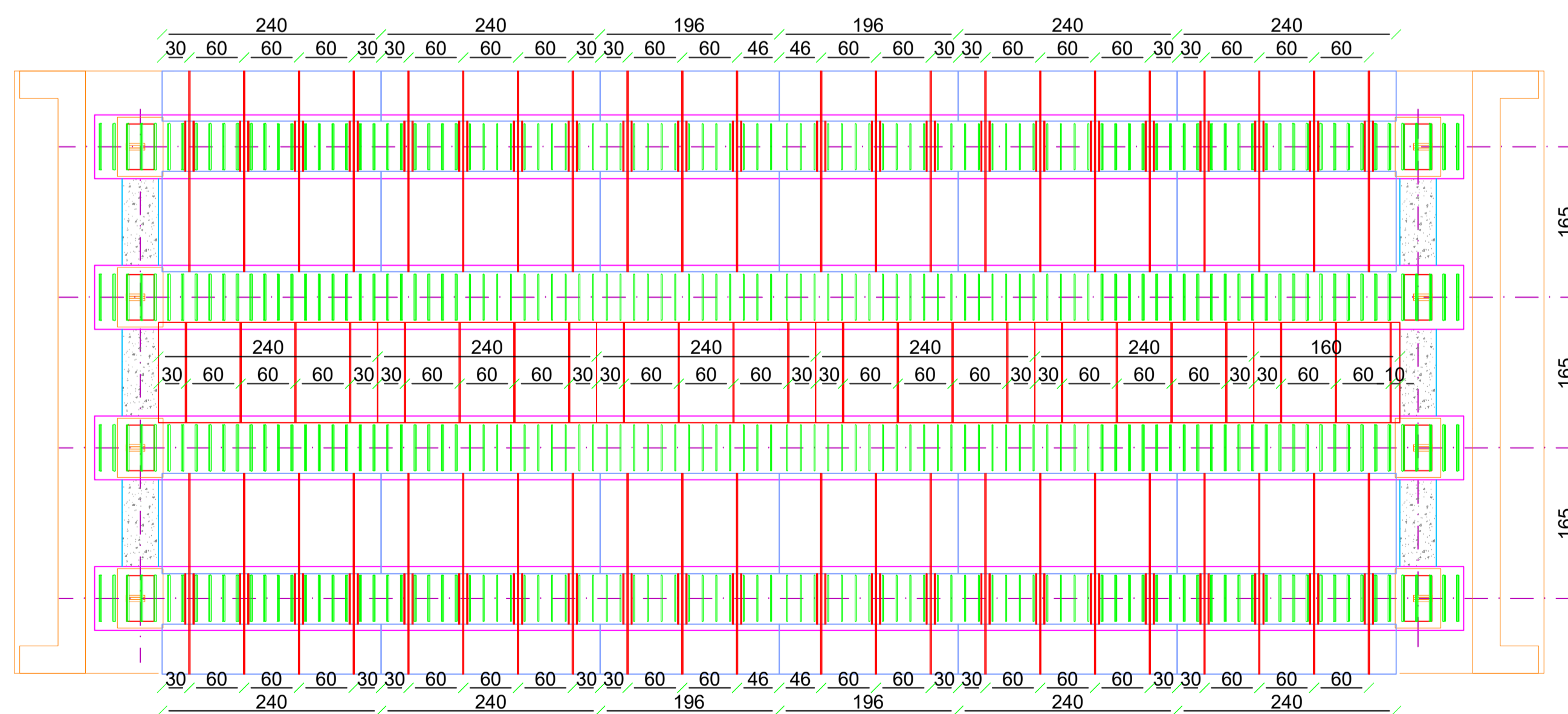
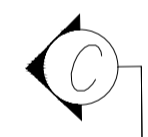

FASI COSTRUTTIVE DELL'IMPALCATO.
LE FASE DI SEGUITO RIPORTATE VANNO RISPETTATE NELLA LORO SEQUENZA

- 1) Posizionamento apparecchi d'appoggio;
- 2) Varo e messa in sicurezza delle travi;
- 3) Armatura e getto trasversi;
- 4) Posa coppelle e armature soletta. Le coppelle a sbalzo vanno messe in sicurezza per evitare il loro ribaltamento durante le fasi lavorative;
- 5) Getto di 1° Fase escluso sbalzi;
- 6) Completamento armatura soletta e posa velette;
- 7) Getto della soletta 2° Fase;
- 8) Getto cordoli.

SIGMAc s.r.l.
sede legale
Piazza Pontelandolfo n. 27,
36100 Vicenza (VI)
P.IVA 01996210249

sede amministrativa
Via Teatro Vecchio 11
30171 Mestre Venezia
Tel.+39 0418946054
e_mail: utec@sigmac.it

stabilimento
Via Taverna Cinquanta Snc,
03040 Ausonia (FR)
Tel. +39 0776951415
e_mail: ausonia@sigmac.it

COMMITTENTE	REGIONE LAZIO
IMPRESA ESECUTRICE	IGECO Srl
LOCALIZZAZIONE OPERA	COMUNE DI ROMA (RM)

P.N.R.R. NELL'AMBITO DELLA MISSIONE 2, COMPONENTE 4, DESTINATA CON L'INVESTIMENTO 2.1B "NUOVI PROGETTI" - MISURE PER LA GESTIONE DEL RISCHIO ALLUVIONE E PER LA RIDUZIONE DEL RISCHIO IDROGEOLOGICO". FINANZIATO DALL'UNIONE EUROPEA - NEXT GENERATION EU.

LAVORI DI SISTEMAZIONE IDRAULICA DEL FOSSO DELL'ACQUA ACETOSA A MONTE DI VIA C. COLOBO".
CUP:F81J21000020001
CIG:B1E66A637B.

OPERA	LAVORI DI SISTEMAZIONE IDRAULICA DEL FOSSO DELL'ACQUA ACETOSA A MONTE DI VIA C. COLOBO".			
DOCUMENTO	FASI GETTO SOLETTA COPPELLE E VELETTE			

rev	data	oggetto revisione	redatto	verificato/approvato
A	24/03/26	Emissione	Ing. A. Soprano/Ing. L. Pedrocchi/Ing. L. Pedrocchi	

Commessa	26004	Timbro e firma
Codice elaborato	26004-A-D04A	
Archivio	Archivio2026	
Tipo di trave	RH80	
Scala	Varie	
Tavola	4/4	

TERMINI DI LEGGE DI RISERVIAMO LA PROPRIETA' DI QUESTO ELABORATO CON DIVIETO DI RIPRODURLO O RENDERLO NOTO A TERZI SENZA LA NOSTRA AUTORIZZAZIONE